

TD ATEX



LES + PRODUIT

- Ultra-compact
- Facilité d'installation (boîte à bornes extérieure)
- Conforme à la directive 94/9/CE ATEX

APPLICATION

- Conçus pour l'extraction d'air ou ventilation d'un local représentant une atmosphère ayant une ou plusieurs composantes explosives

GAMME

- 3 diamètres normalisés de 200 à 315 mm
- Débits de 1020 à 1320 m³/h

CARACTERISTIQUES TECHNIQUES

TD ATEX	Code	Vitesse (tr/mn)	Ø (mm)	Puissance absorbée maxi (W)	Intensité maxi (A)	Niveau de pression sonore* (dB(A)) mini / maxi	Débit maxi (m³/h)	Poids (Kg)
					230V			
TD 800/200 ATEX	250 847	2450	200	130	0,54	43 / 55	1020	5
TD 1100/250 ATEX	250 848	2430	250	197	0,81	45 / 59	1130	20
TD 1200/315 ATEX	250 849	2600	315	170	0,71	44 / 59	1320	25

* Niveau de pression sonore mesuré sur champ libre à 3 m en champ libre.

CARACTERISTIQUES GENERALES

- Ventilateurs hélico-centrifuges.
- Le TD 800/200 ATEX est fabriqué en matériaux plastiques antistatiques.
- Les TD 1100/250 ATEX et TD 1200/315 ATEX sont en tôle d'acier protégés par une peinture polyester noire.
- Le corps est démontable facilement sans nécessité de démonter les conduits.
- Moteurs IP44 classe B
- Moteurs ATEX :
 - TD 800/200 ATEX
 - Sécurité augmentée II2G EExelIT3 Gb EC NR, LOM 08ATEX2052 X, Supplément 2.
 - Sécurité augmentée II2G EExelIT3 Gb EC NR, LOM 11ATEX2021 X, Supplément 1.
- Température d'utilisation :
 - de -20°C à +40°C



Turbine hélico-centrifuge



Boîte à borne extérieure



Prise à la terre

DIMENSIONS (MM)

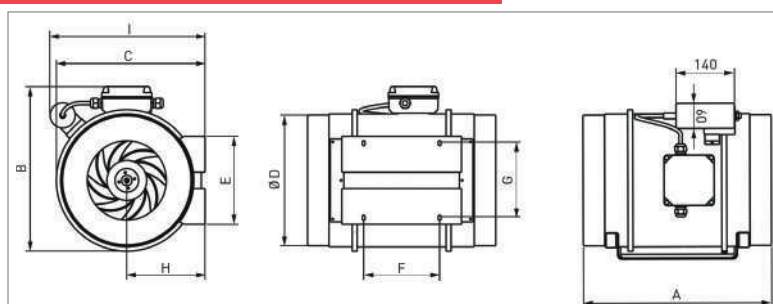

TD ATEX	A	B	C	D	E	F	G	H	I
TD 800/200 ATEX	302	255	232,5	198	140	100	94	124	228,4
TD 1100/250 ATEX	386	324	291	248	168	145	140	155	339
TD 1200/315 ATEX	450	392	356	312	210	182	178	188	371